

Technologia lotnicza

Naddatki obróbkowe



Kolejność postępowania przy wyznaczaniu wielkości nadatku

Naddatki obróbkowe

Przykład

Dla produkowanej średnioseryjnie części przedstawionej na rysunku dobrać średnicę półfabrykatu w postaci pręta walcowanego o dokładności wykonania IT15

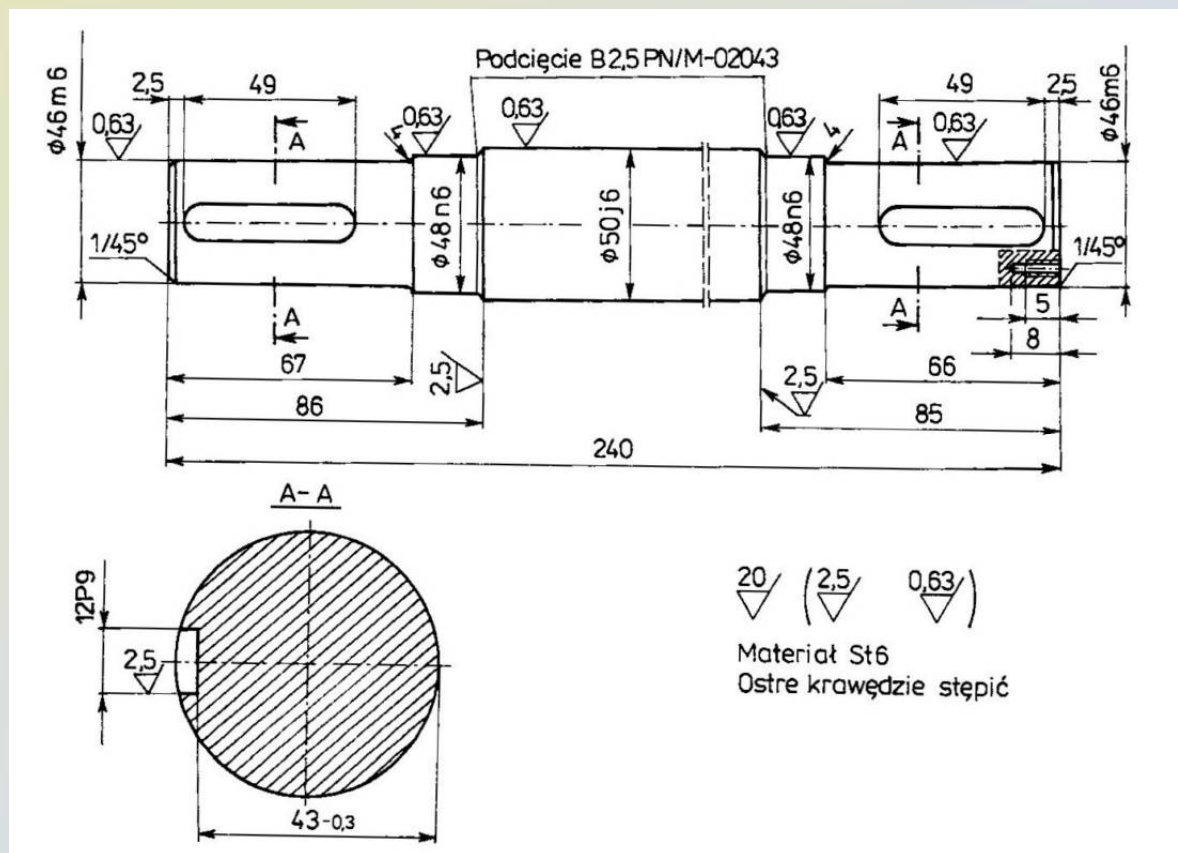

Naddatki obróbkowe

Największa średnica:

$$\Phi 50 j6 = \Phi 50_{-0.005}^{+0.011}, T = 0.016 \text{ mm}$$

Tolerancja pręta walcowanego wg DIN 1013:

$$T_{pf} = 1.6 \text{ mm}$$

Współczynnik K_o

$$K_o = \frac{1.6 \text{ mm}}{0.016 \text{ mm}} = 100$$

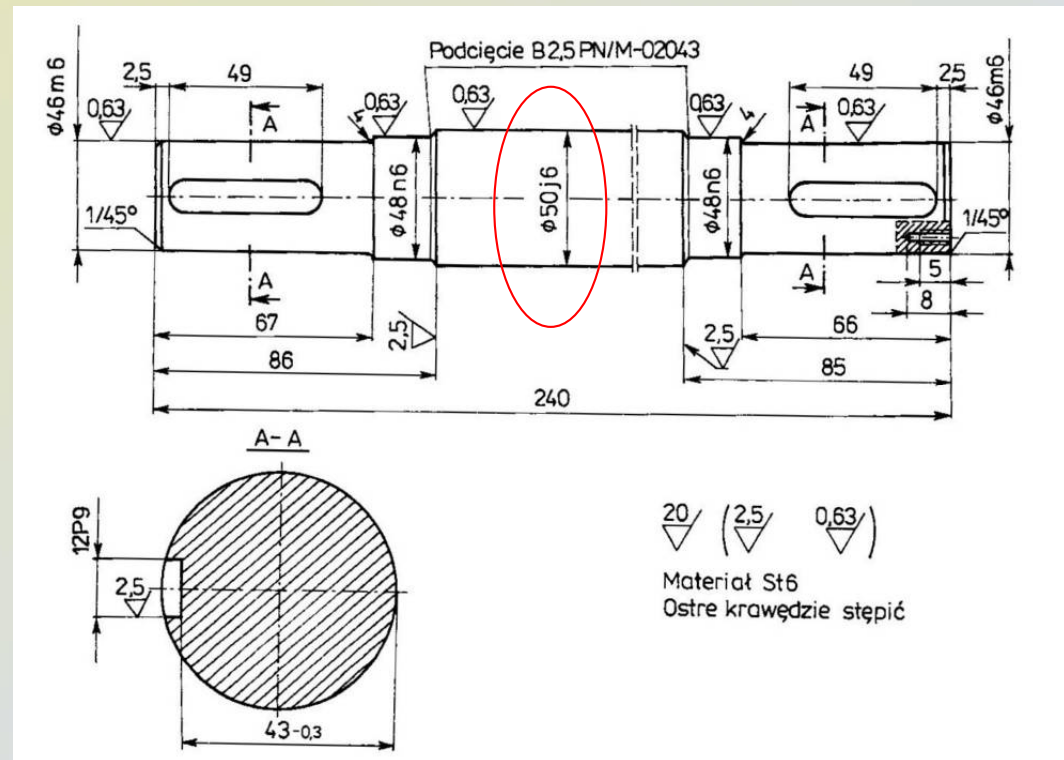

Ponieważ $K_o > 50$ należy zastosować obróbkę zgrubną, kształtującą i wykańczającą. Dla produkcji średnioseryjnej można dobrać naddatki posługując się normatywami (tabela na następnym slajdzie)

Naddatki obróbkowe

Tablica III-1. Naddatki na obróbkę powierzchni zewnętrznych

Średnica nominalna d , mm	Chropowatość powierzchni R_a , μm do	Rodzaj obróbki	Stan materiału obrabianego	Produkcja jednostkowa i małoseryjna							Odchyłka wykonania, mm
				długość, mm							
				do 100	100+ +250	250+ +400	400+ +630	630+ +1000	1000+ +1600	1600+ +2500	
< 10	20	toczenie zgrubne	walcowany	2,5	3,0	3,0	3,5	-	-	-	-
	2,5	toczenie kształtujące	-	0,9	1,0	1,2	1,3	-	-	-	-0,3
	0,63	szlifowanie kłowe	miękki	0,3	0,3	0,4	0,4	-	-	-	-0,1
	0,63	szlifowanie kłowe	twardy	0,3	0,4	0,4	0,5	-	-	-	-
	0,63	szlifowanie bezkłowe	miękki	0,3	0,3	0,3	0,3	-	-	-	-0,06
10+18	20	toczenie zgrubne	walcowany	2,5	3,0	3,0	3,5	4,0	-	-	-
	2,5	toczenie kształtujące	-	1,0	1,1	1,2	1,4	1,7	-	-	-0,4
	0,63	szlifowanie kłowe	miękki	0,3	0,4	0,4	0,5	0,5	-	-	-0,12
	0,63	szlifowanie kłowe	twardy	0,3	0,4	0,4	0,5	0,7	-	-	-
	0,63	szlifowanie bezkłowe	miękki	0,3	0,3	0,3	0,3	0,4	-	-	-0,07
18+30	20	toczenie zgrubne	walcowany	3,0	3,0	3,5	4,0	4,5	5,5	-	-
	2,5	toczenie kształtujące	-	1,2	1,3	1,4	1,6	1,8	2,2	-	-0,5
	0,63	szlifowanie kłowe	miękki	0,3	0,4	0,4	0,5	0,6	0,7	-	-0,14
	0,63	szlifowanie kłowe	twardy	0,4	0,4	0,5	0,5	0,7	0,9	-	-
	0,63	szlifowanie bezkłowe	miękki	0,3	0,3	0,3	0,4	0,4	-	-	-0,08
30+50	20	toczenie zgrubne	walcowany	3,0	3,5	3,5	4,0	4,5	5,5	7,0	-
	2,5	toczenie kształtujące	-	1,3	1,4	1,5	1,7	2,0	2,4	3,0	-0,6
	0,63	szlifowanie kłowe	miękki	0,4	0,4	0,4	0,4	0,6	0,7	1,0	-0,17
	0,63	szlifowanie kłowe	twardy	0,4	0,4	0,5	0,6	0,7	0,9	1,2	-
	0,63	szlifowanie bezkłowe	miękki	0,3	0,3	0,3	0,4	0,4	-	-	-0,1
30+50	0,63	szlifowanie bezkłowe	twardy	0,3	0,3	0,4	0,4	0,5	-	-	-

Naddatek na obróbkę zgrubną – 3.0mm

Naddatek na obróbkę kształtującą – 1.3mm

Naddatek na obróbkę wykańczającą – 0.4mm

Średnica półfabrykatu = $50+3+1.3+0.4=54.7\sim 55\text{mm}$

Naddatki obróbkowe

Przykład

Dla produkowanej wielkoseryjnie części przedstawionej na rysunku dobrać średnicę półfabrykatu w postaci pręta walcowanego o dokładności wykonania IT15

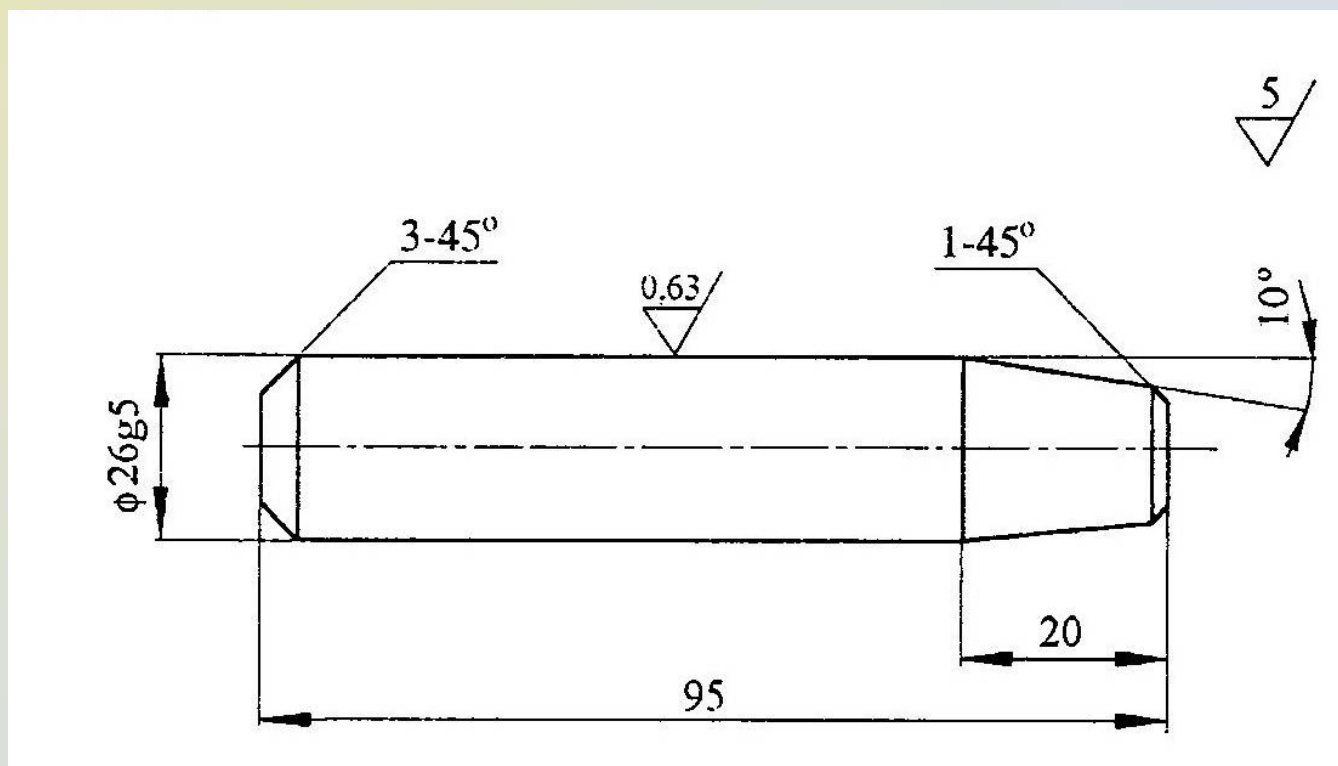

Naddatki obróbkowe

Największa średnica:

$$\Phi 26 j6 = \Phi 50_{-0.016}^{-0.007}, T = 0.009 \text{ mm}$$

Tolerancja pręta walcowanego wg DIN 1013:

$$T_{pf} = 1.2 \text{ mm}$$

Współczynnik K_o

$$K_o = \frac{1.2 \text{ mm}}{0.009 \text{ mm}} \approx 133$$

Ponieważ $K_o > 50$ należy zastosować obróbkę zgrubną, kształtującą i wykańczającą. Dla produkcji wielkoseryjnej należy skorzystać z metody analityczno-obliczeniowej, tzn. obliczyć wartości poszczególnych naddatków

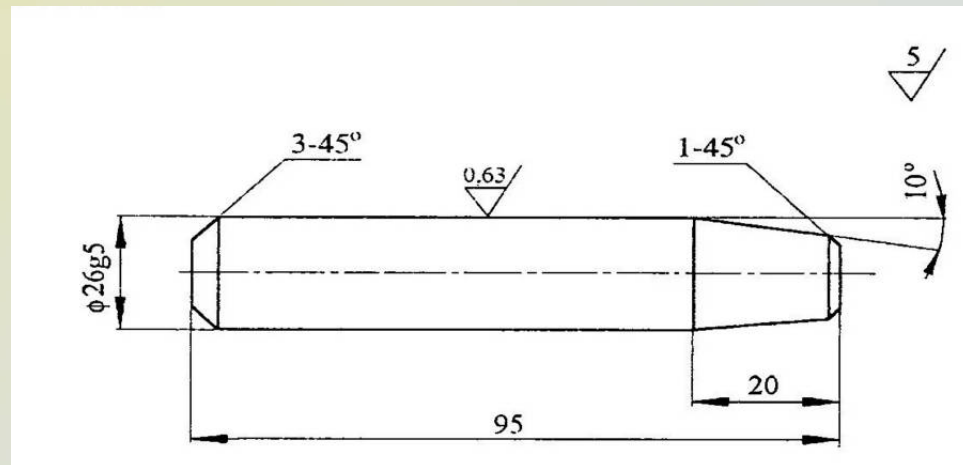

Naddatki obróbkowe

Naddatek na obróbkę zgrubną

Z tabeli dotyczącej półfabrykatów:

$$T = 1000 \mu\text{m}$$

$$R_z = 150 \mu\text{m}$$

$$W = 150 \mu\text{m}$$

$$S = 400 \mu\text{m}$$

Z tabeli dotyczącej obróbki zgrubnej:

$$\varepsilon = 370 \mu\text{m}$$

$$2Z_{o(zgrubna)} = 1000 + 2 \left(150 + 150 + \sqrt{400^2 + 370^2} \right) \approx 2690 \mu\text{m}$$

Tabl. 6.5. Normatywy podstawowe składowe

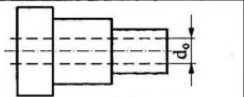
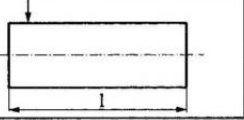
1	Stal węglowa walcowana wg PN-62/H-93200. Pręty prostowane z dopuszczalną krzywizną 2 mm na 1 m	4	Zewnętrzne powierzchnie obrotowe	
2	Toczenie wałów gładkich, wielostopniowych i drążonych $\frac{d_o}{d_{sr}} \leq 0,5$	5	Mocowanie w uchwycie lub tulei zaciskowej $\frac{l}{d_{sr}} \leq 3$	
3	Mała sztywność obrabiarek			

1	Długość wału obrobionego	l, mm	10-16		16-25		25-40		40-63		63-100		100-160							
2	Średnia średnica wału	d_{sr} , mm	4-6,3	6,3-10	10-16	6,3-10	10-16	16-25	10-16	16-25	25-40	16-25	25-40	40-63	40-63	63-100	40-63	63-100	100-160	100-160
3	Sztywność sumaryczna obrabiarki	j_r , N/ μm	6,0	6,0	6,0	6,0	6,0	12	12	12	12	12	12	12	12	18	18	18	18	
4	Wartość tolerancji walcowania	T, μm	800	800	800	800	800	900	800	900	1100	900	1100	1500	1100	1500	2300	1500	2300	3400
5	Ujemna wartość odchyłki walcowania	F_w , μm	500	500	500	500	500	500	500	700	500	700	1100	700	1100	1700	1100	1700	2500	
6	Wysokość chropowatości powierzchni walcowanej	R_z , μm	150	150	150	150	150	150	150	150	150	150	150	150	150	150	150	150	150	
7	Głębokość uszkodzonej warstwy wierzchniej	W, μm	150	150	150	150	150	150	150	150	150	150	150	150	150	150	150	150	150	
8	Całkowita wartość odchyteń przestrzennych	S, μm	64	64	64	100	100	100	160	160	160	262	252	252	400	400	400	600	640	640

Naddatki obróbkowe

Naddatek na obróbkę kształtującą

Z tabeli dotyczącej obróbki zgrubnej:

$$T = 398 \mu\text{m}$$

$$Rz = 42 \mu\text{m}$$

$$W = 50 \mu\text{m}$$

$$S = 52 \mu\text{m}$$

Z tabeli dotyczącej obróbki kształtującej:

$$\varepsilon = 80 \mu\text{m}$$

$$2Z_{o(k)} = 398 + 2 \left(42 + 50 + \sqrt{52^2 + 80^2} \right) \approx 773 \mu\text{m}$$

Naddatki obróbkowe

Naddatek na obróbkę wykańczającą

Z tabeli dotyczącej obróbki kształtującej:

$$T = 126 \mu\text{m}$$

$$Rz = 20 \mu\text{m}$$

$$W = 25 \mu\text{m}$$

$$S = 6,5 \mu\text{m}$$

Z tabeli dotyczącej obróbki wykańczającej:

$$\varepsilon = 40 \mu\text{m}$$

$$2Z_{o(\text{wyk})} = 126 + 2 \left(20 + 25 + \sqrt{6,5^2 + 40^2} \right) \approx 297 \mu\text{m}$$

Naddatek całkowity

$$2Z_o = 2Z_{o(\text{zgrubna})} + 2Z_{o(k)} + 2Z_{o(\text{wyk})}$$

$$2Z_o = 2690 \mu\text{m} + 773 \mu\text{m} + 297 \mu\text{m} = 3760 \mu\text{m} = 3.760 \text{mm}$$

$$\Phi_{pf} = 26 + 3.760 = 29.760 \text{mm} \approx 30 \text{mm}$$

Toczenie

Toczeniem nazywamy taki rodzaj obróbki skrawaniem, w którym ruch główny, **obrotowy o prędkości n** wykonuje przedmiot obrabiany napędzany od wrzeciona tokarki (lub stołu w przypadku tokarek karuzelowych), a ruchy posuwowe, **o prędkość v** , wykonują najczęściej jednoostrzowe narzędzia zwane nożami tokarskimi.



Toczeniem osiąga się dokładności **klasy IT 7-14** i chropowatości **$Ra=0,32-20\mu m$** . Stosowane jest w produkcji od jednostkowej i masowej

Proces produkcyjny – pojęcia podstawowe

Ze względu na takie czynniki, jak kształt i rodzaj powierzchni przedmiotu obrabianego, warunki procesu itp. występuje wiele odmian tego procesu.

Uwzględniając położenie powierzchni obrabianej wyróżnić można:

- toczenie powierzchni zewnętrznych,
- toczenie powierzchni wewnętrznych.





Ze względu na kształt powierzchni obrabianej toczenie można podzielić na:

- toczenie powierzchni walcowych,
- toczenie powierzchni stożkowych,
- toczenie powierzchni kształtowych

Toczenie dzieli się także ze względu na kierunek ruchu posuwowego:

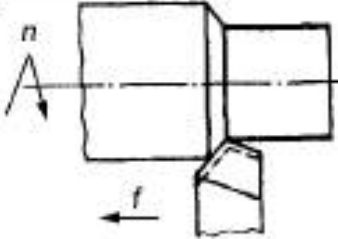
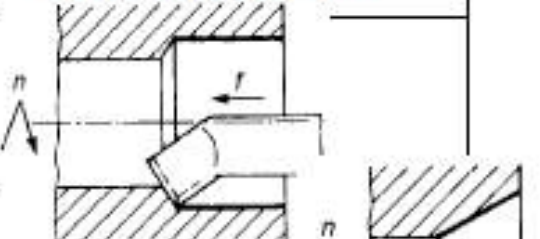
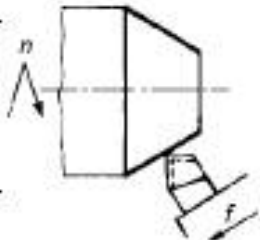
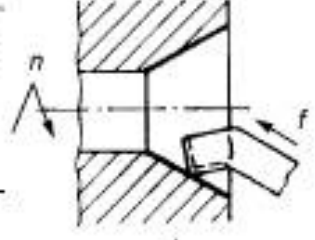
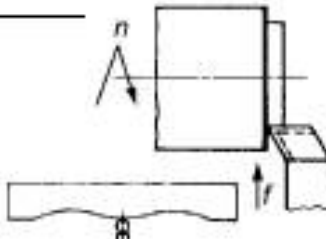
- toczenie wzdłużne – kierunek ruchu posuwowego jest równoległy do osi obrotowej przedmiotu obrabianego,
- toczenie poprzeczne (planowanie) – kierunek ruchu posuwowego jest prostopadły do osi obrotowej przedmiotu obrabianego,
<https://www.youtube.com/watch?v=nIWwDMEitxg>
- toczenie profilowe.

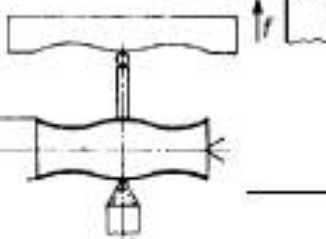
Toczenie

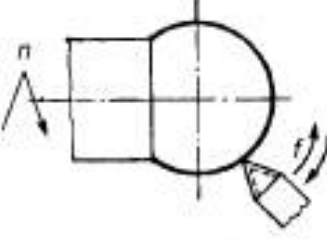
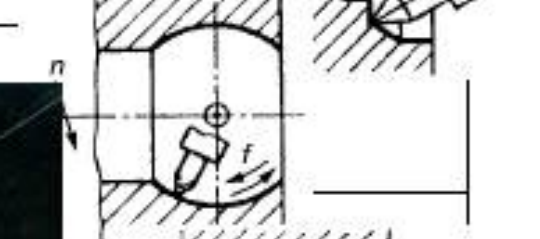
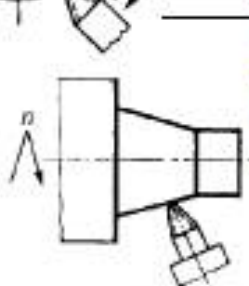
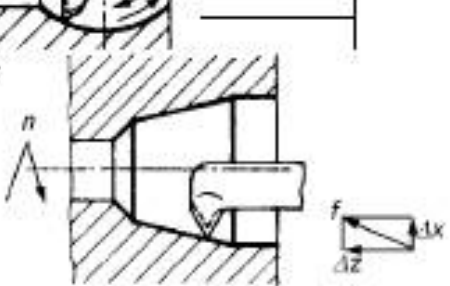
T O C Z E N I E	Zewnętrzne	Wewnętrzne
Wzdłużne		
Skośne		
Poprzeczne i planowanie		
Kształtowe		
Powierzchni kulistych		
Ze sterowaniem numerycznym CNC		

Toczenie powierzchni zewnętrznych

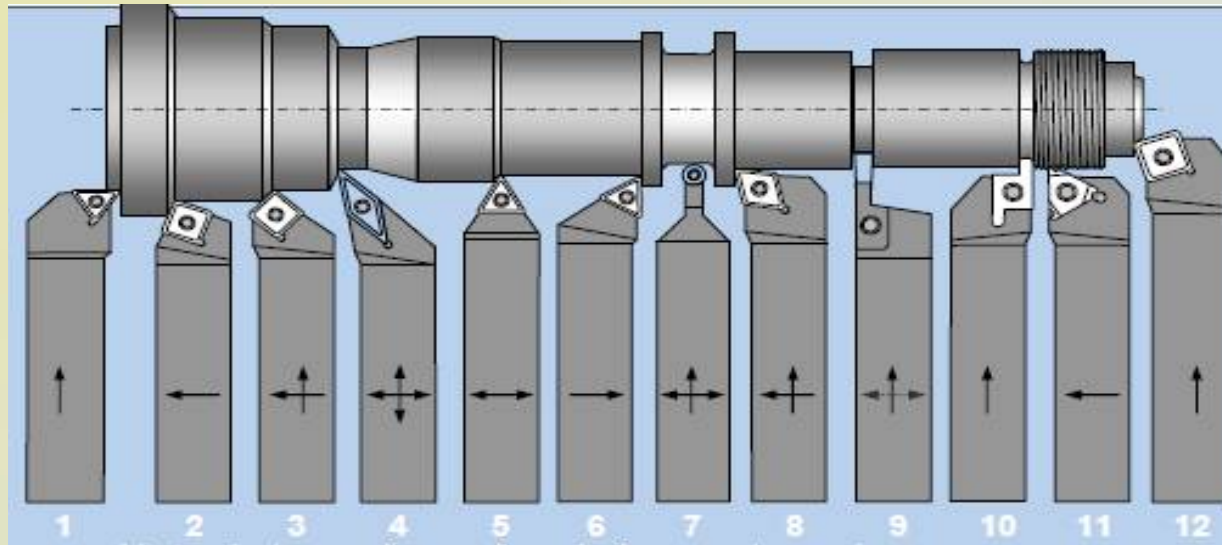

Noże do toczenia powierzchni zewnętrznych:

1. - poprzecznego
2. - wzdłużnego
3. - wzdłużnego i poprzecznego
4. - kopiowego
5. - wzdłużnego w obu kierunkach
6. - wzdłużnego z prostopadłym zakończeniem czoła
7. - toczenia kształtowego i do wybierania tzw. „kieszeni”
8. - poprzecznego i wzdłużnego
9. - przecinającego lub wcinającego toczenia kanałków
10. - kanałków kształtowych
11. - gwintów
12. - poprzecznego

Toczenie powierzchni wewnętrznych

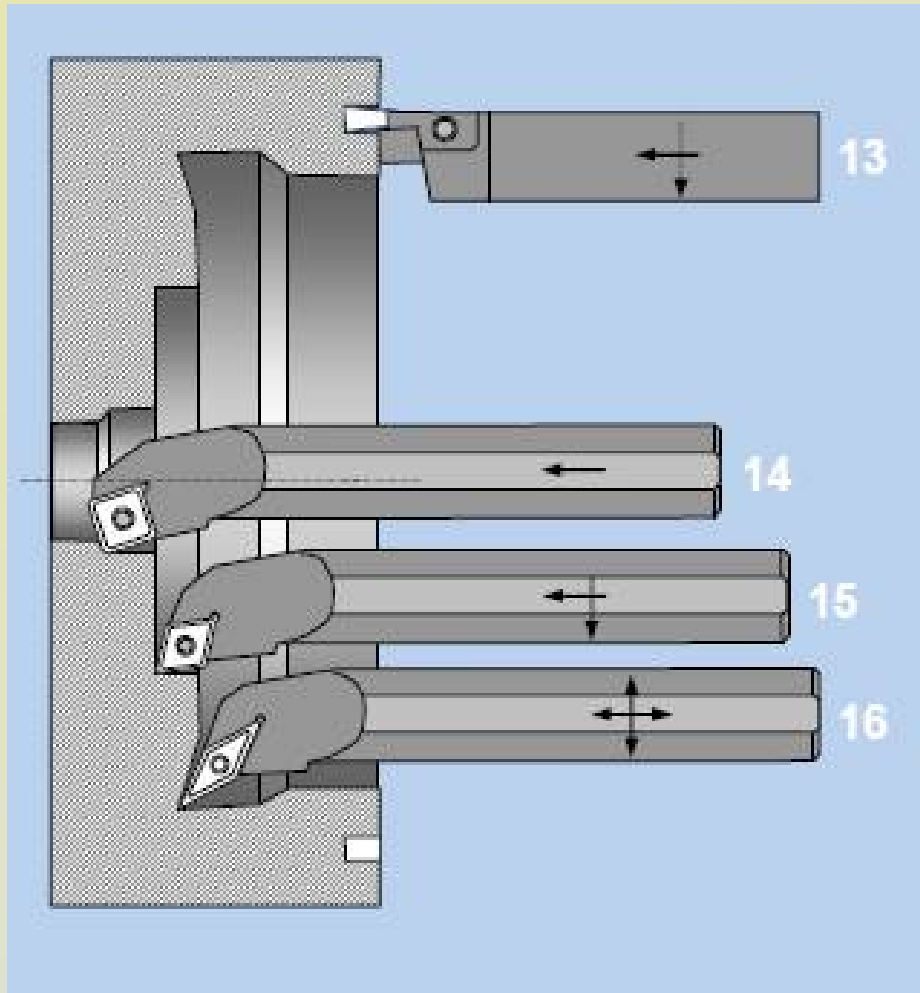

Noże do toczenia powierzchni wewnętrznych:

13. - kanałków na powierzchniach czołowych

14. - wzdłużnego otworów przelotowych

15. - wzdłużnego otworów nieprzelotowych

16. - kopiowego powierzchni wewnętrznych

Proces produkcyjny – pojęcia podstawowe

Podczas procesu toczenia przedmiot obrabiany obraca się z pewną prędkością obrotową n . Znając tą prędkość oraz średnicę przedmiotu obrabianego d , można określić **prędkość skrawania** (często sytuacja jest odwrotna, tzn. znając prędkość skrawania musimy wyznaczyć prędkość obrotową przedmiotu). Jest to prędkość ruchu narzędzia względem przedmiotu obrabianego. Dla toczenia prędkość skrawania odpowiada prędkości obwodowej przedmiotu obrabianego na średnicy toczenia i oblicza się ją ze wzoru

$$v_c = \frac{\pi d n}{1000} [m / \text{min}]$$

d [mm] – średnica przedmiotu obrabianego

n [obr/min] – prędkość obrotowa wrzeciona

Proces produkcyjny – pojęcia podstawowe

Kolejnym parametrem charakteryzującym proces skrawania jest **posuw**. W przypadku toczenia parametr ten określa odległość, o jaką przemieszcza się narzędzie podczas jednego pełnego obrotu przedmiotu obrabianego. Podczas toczenia posuw wyrażamy wzorem:

$$f = \frac{100v_f}{n} [mm / obr]$$

v_f [m/min] – prędkość posuwu

n [obr/min] – prędkość obrotowa wrzeciona

Proces produkcyjny – pojęcia podstawowe

Głębokość skrawania (dosuw) a_p jest to odległość pomiędzy powierzchnią, która ma być skrawana, oraz powierzchnią, która jest już obrobiona. Parametr ten jest zawsze mierzony pod kątem prostym do kierunku ruchu posuwowego narzędzia i wyrażany wzorem:

$$a_p = \frac{d - d_1}{2} [mm]$$

d [mm] – średnica przedmiotu obrabianego przed obróbką

d_1 [mm] – średnica przedmiotu już obrobionego

Toczenie

Narzędzia modułowe to takie, których różne kombinacje można budować z określonej liczby części składowych (modułów):

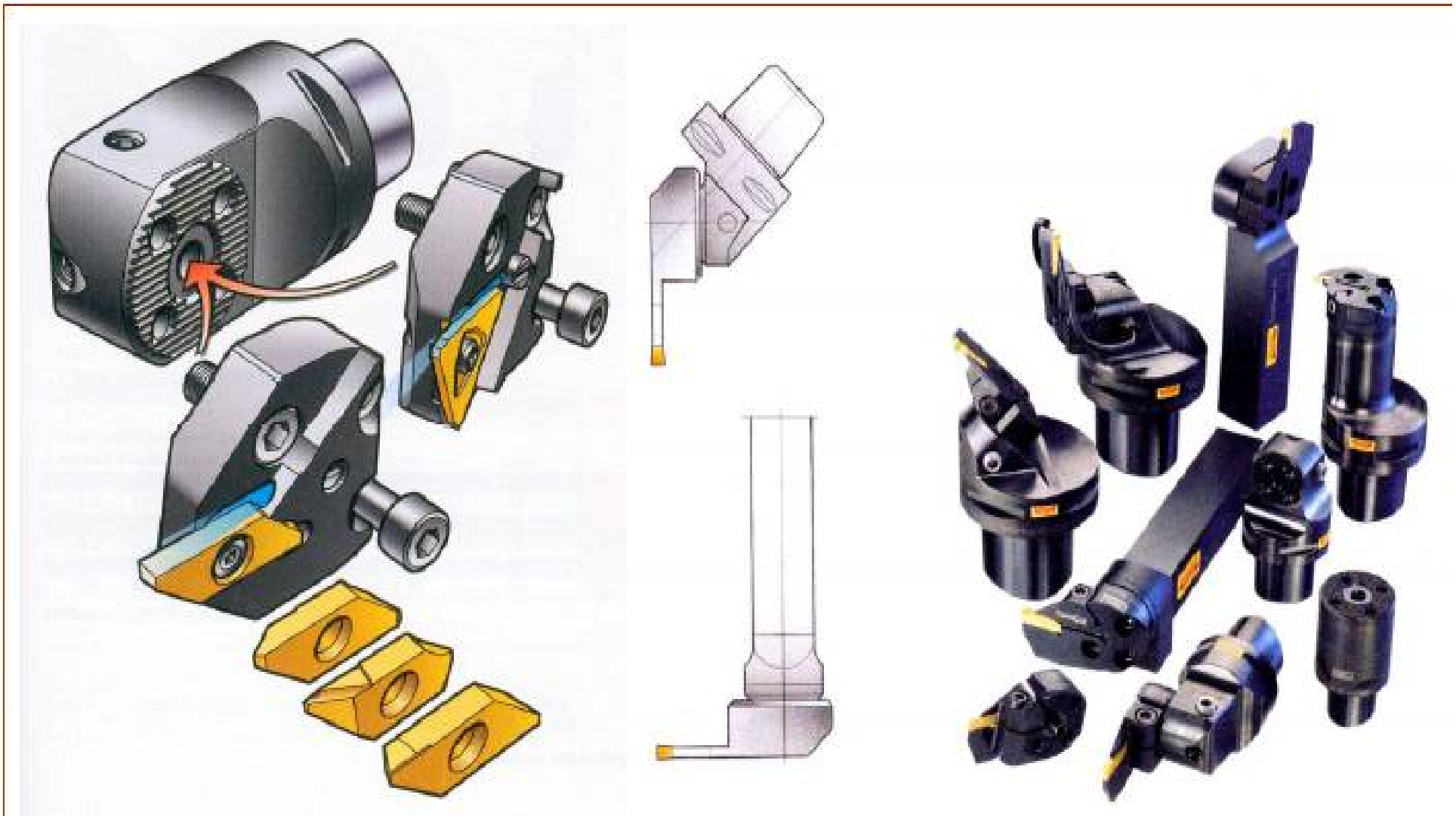

Toczenie

Toczenie stożków można wykonywać następującymi sposobami:

Nożami kształtowymi



Z użyciem skreślonych sanek narzędziowych

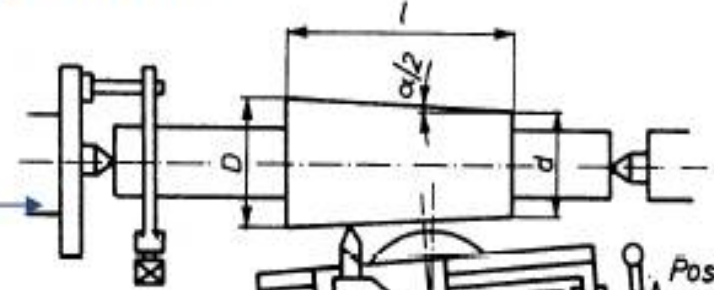

Z przesuniętym konikiem

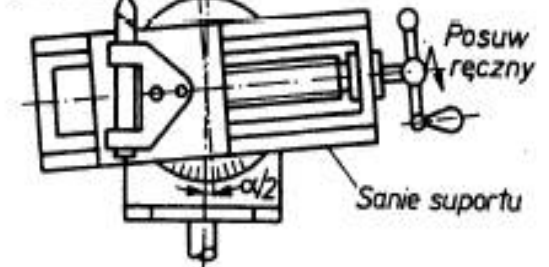
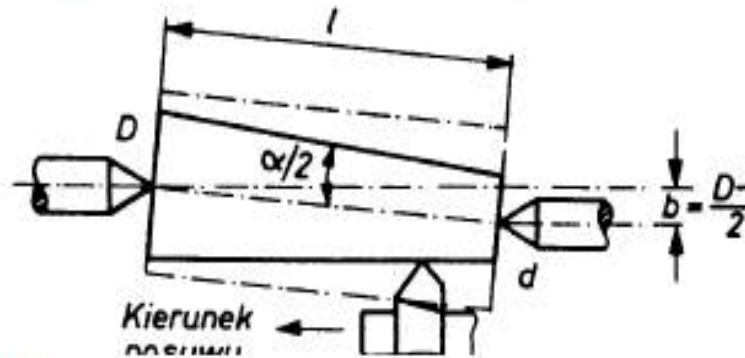

Za pomocą liniału

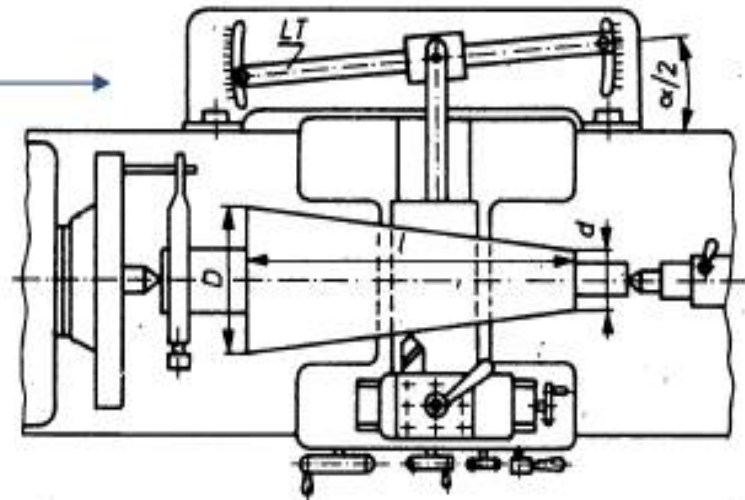

Za pomocą toczenia kopiowego

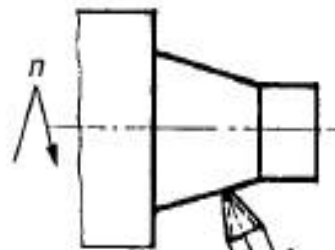

Za pomocą układu CNC i interpolacji liniowej.

